



Kompakt, flexibel och med stor lyftkapacitet

Superlift Z320/Z330



Materialhiss

Superlift Z 320/330 - Flexibel kuggstångshiss för materi



Materialhiss Superlift Z 320/330 - kompakt och stark.

Med Z 320/330 erhåller du en säker och snabb transport av byggmaterial och inredningsdetaljer. Hissen tar liten plats och kan förankras i ställning eller fasad. Korgen är lätt demonterbar när hissen skall genom trånga passager. Basenheten kan fällas bakåt och rulla på fast monterade hjul. Släpkabeln har kontakter i bägge ändar för enkel transport eller byte mellan kabeltunnor med olika kabellängder.

- Z 320 - 230 V utförande, 300 kg lastkapacitet, 20 m/min
- Z 330 - 400 V utförande, 300 kg lastkapacitet, 30 m/min
- Stor korg, invändigt mått 1,40 x 0,85 m
- Minimalt platsbehov - svängbar korg (90°)
- Maximal bygghöjd 100 m
- 230 V nätuttag på åkvagnen för handverktyg
- Aluminiummast med kuggstång och fasta bultförband
- Utförandet motsvarar SS EN 12158-1
- Hissen får monteras från korgen
- Fånganordning, överlastövervakning, ändlägesbrytare och induktiv brytare mot kuggstången

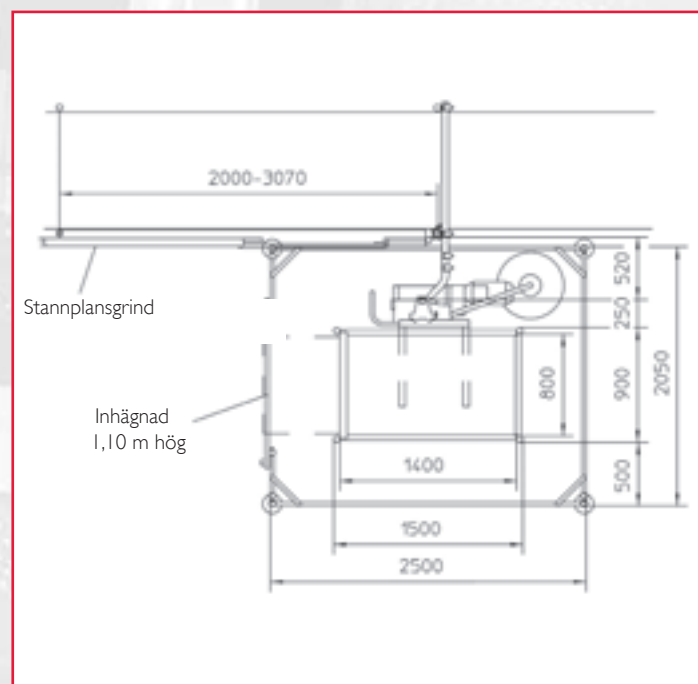

Materialtransporter vid nybyggnation och husrenoveringar.

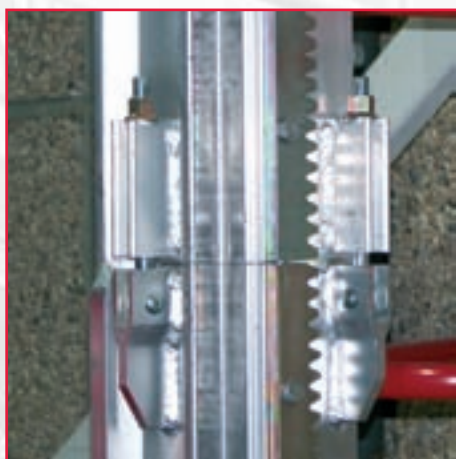

Mastlängd 1,0 respektive 2,0 m i aluminium. Kuggstång i härdat stål. Fasta bultförband.



Med svängbar korg utförs arbetet säkert och med minimalt platsbehov.



Mastförankring max. var 4:e m. Masten har profil för steglös infästning av mastförankringen.



Handverktyg kan anslutas till ett 230 V nätuttag på åkvagnen.



Manöverlåda med 5,0 m kabel. Manövrering från stannplanet kan erhållas som tillval.



Korgen kan kompletteras med hållare för ställningsmaterial (höjd 1,8 m).

Tekniska data

| Modell | Superlift Z 320 | Superlift Z 330 |
|-----------------------------|--------------------|--------------------|
| Lyftkapacitet | 300 kg | 300 kg |
| Transmission | Kuggstång | Kuggstång |
| Korg invändigt mått (LxBxH) | 1,40 x 0,85 x 1,10 | 1,40 x 0,85 x 1,10 |
| Max. bygghöjd | 50 m | 100 m |
| Lyfthastighet | 20 m/min | 30 m/min |
| Längd mastsektioner | 2,0 / 1,0 m | 2,0 / 1,0 m |
| Vikt mastsektioner | 29 / 14,5 kg | 29 / 14,5 kg |
| Förankringsavstånd, max. | 4,0 m | 4,0 m |
| Motoreffekt | 1,7 kW | 2,2 kW |
| Avsäkras | 16 A | 16 A |
| Spänning | 230 V - 50 Hz | 400 V - 50 Hz |
| Manöverspänning | 42 V | 42 V |



Steinweg-Böcker
Baumaschinen GmbH
ingår i Böcker AG

Böcker - The Lifting Group



BVM ByggVärmeMaskiner AB
Box 12014, 402 41 Göteborg
Telefon 031-413070
Telefax 031-415960
E-post info@bvm.se



www.bvm.se